

La Compagnie Françoise Bonijol

Ipsos - Facto

présente

« C'est quand maintenant ? »

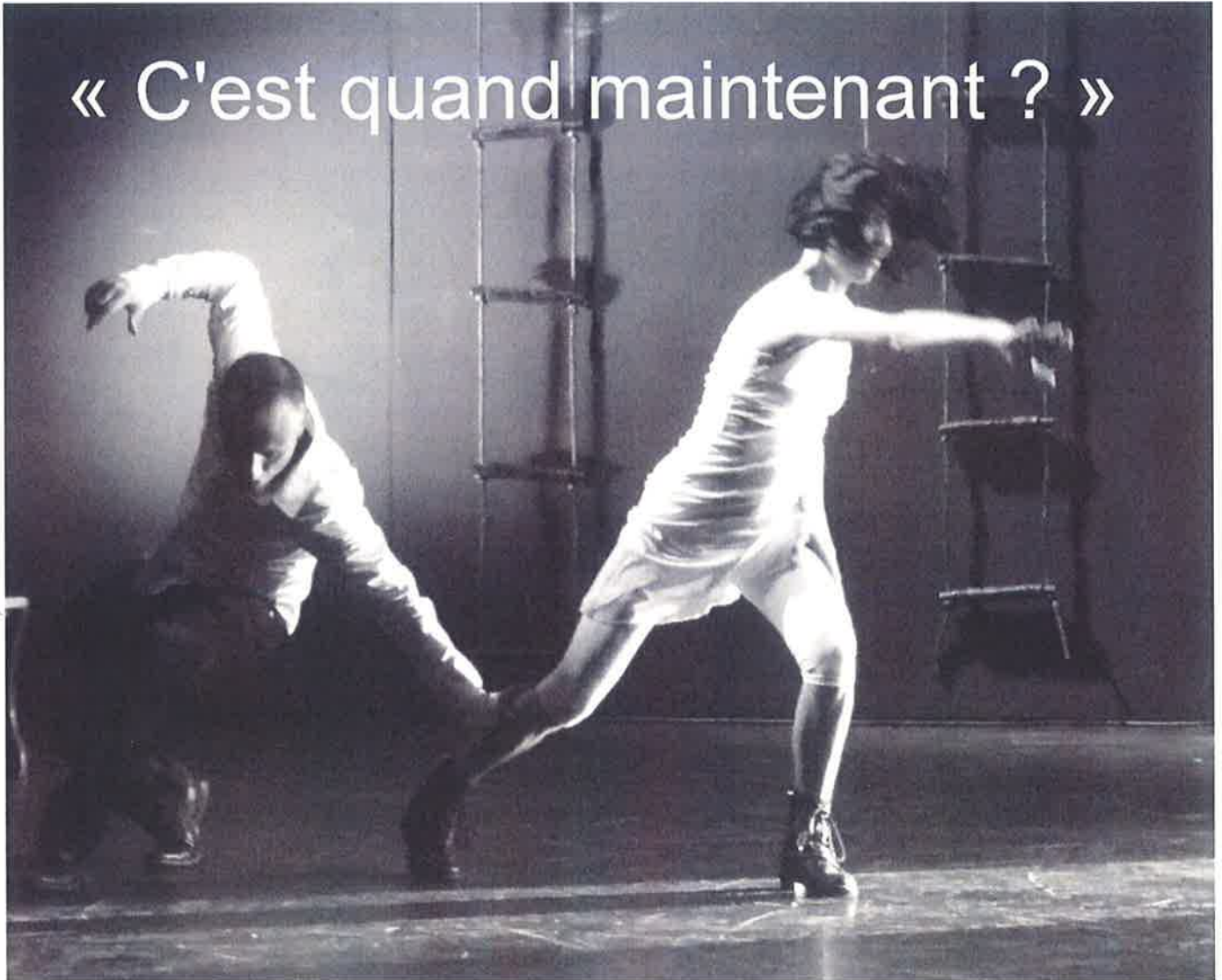

CREATION 2014

Conception, scénographie

et musique :

Françoise Bonijol

Interprètes :

Yann Lheureux

Lucille Daniel

Françoise Bonijol

Mail : 30.ipso.facto@gmail.com

Tel : 06.76.87.06.36

Présentation de ma démarche chorégraphique

« Dansez, dansez sinon vous êtes perdus. »

Pina Bausch

Pour moi, la danse est instinctive. Elle se retrouve dans la nature, la vie. La danse permet de mettre l'intensité de la vie en scène. Il s'agit d'exprimer ce qui n'a pas de mots, de rechercher cette énergie puissante qui donne le sens à l'être. Par un travail sur l'inconscient, sur la résurgence du souvenir et sur la trace qui revient à la surface, la partie cachée de l'iceberg émerge. Cette « archéologie du mouvement » vise à toucher l'origine de l'émotion, qu'elle soit belle, fugace, violente ou irradiante. Quand cette émotion arrive dans le mouvement, elle EST.

La danse sublime la vie, en multiplie le goût. Elle retranscrit la fragilité présente dans le quotidien et c'est au coeur de cette fragilité que se trouve le langage de l'être humain. Dans ce questionnement sur la vie et sur la fragilité, la danse interroge aussi le temps : le passé, le présent et le futur se côtoient et affirment dans la réalité une fracture temporelle, un hors-temps. C'est ce qui permet au « maintenant » d'être et c'est pourquoi la danse doit être l'incarnation de la mémoire : la mémoire cellulaire et le vécu propres à chaque être vivant, mais aussi la mémoire et le vécu collectifs. Les traces laissées par le temps sont réactivées dans la danse par le travail sur la mémoire. La connaissance et le savoir sont présents au même titre que le doute et le questionnement : la danse n'affirme aucune réponse, elle propose des réponses. Le spectateur a le choix de trouver, ou pas, sa propre réponse.

Ma méthode de travail consiste à proposer une direction et de rentrer dans un état. Il faut se laisser traverser par les émotions, accepter ce qui nous traverse et aller dedans, laisser parler le corps. Les danseurs choisissent leurs propres limites dans le respect de soi, mais doivent s'engager totalement. Le recours à l'improvisation permet de laisser place à l'inconscient, à différents ressentis et amène à trouver un élément qui sera retravaillé par la suite, jusqu'à devenir une balise écrite. Il est néanmoins primordial de laisser, dans une partie du travail, une totale liberté d'improvisation afin de trouver un état particulier qui va correspondre sur le moment au propos recherché. Ce travail d'improvisation n'est possible que par l'utilisation de la médiumnité de l'espace : tous les sens doivent être en éveil et les actants ont pour directive de s'écouter les uns les autres tels des plaques vibrantes, prêts à réagir.

La construction d'une pièce chorégraphique s'élabore comme un puzzle : les fragments de balises écrites et d'improvisation se tissent entre eux tout en gardant leur propre identité. Ce n'est qu'au deux tiers de la pièce que la véritable histoire prend forme dans son intégrité. La pièce n'a pas de forme figée et peut changer/évoluer au cours des représentations. C'est aux actants à rendre compte de l'intégrité de la pièce par la recherche d'une danse personnelle.

La pluridisciplinarité apporte une convergence sur la mémoire « d'ailleurs ». Elle sert chaque langage artistique dans son originalité et le mélange des genres appuie le propos choisi. La comédie, la tragédie, l'humour et le romantisme oeuvrent ensemble par tous les moyens. Les « scènes » de danse sont construites, avec la musique, comme des tableaux, un film. La présence de différents médiums établit le lien entre mémoire auditive, gestuelle, visuelle, cellulaire et inconsciente. Il s'agit de trouver le meilleur moyen (danse, musique, jeu théâtral et/ou vidéo) afin que les actants délivrent la/les mémoire-s par la/lesquelle-s ils sont traversés.

La danse permet le changement d'état de conscience et prend acte à révéler ce qui vient d'ailleurs, de la nuit des temps.

Film- racine , ferment de la pièce chorégraphique

« C'est quand maintenant ? » création 2014

Compagnie Ipso- Facto Françoise Bonijol.

Extrait du film « Fin d'été » 5 instants 5 lieux

réalisé pour les journées de Culture et Patrimoine 2012

Duo danse instantanée

Les corps en mouvements tissent un chemin pour nous conduire au plus proche de leur vérité enfouie.

- Réalisation du film: Eric Barbry et Françoise Bonijol

-Musique instrumentale piano albums « Voyage » création 2012 et extraits de« Paysages secrets » création 2014 Compositions originales(musiques de films). sortie du C.D septembre 2014

Pièce chorégraphique « C'est quand maintenant ? » création janvier 2014 .Conception, scénographie et musique : Françoise Bonijol

Les musiques originales des compositions « Traversée » Voyage, et « Pensée » album Paysages secrets (sortie de cette création musicale septembre 2014 .) sont présentes dans les deux pièces chorégraphiques "Mais où allons nous?" création avril 2013, et "C'est quand maintenant?" création janvier 2014.

Ces deux compositions sont au service des scènes de danse des deux pièces .

Le film - racine projeté dans les deux pièces chorégraphiques, est le révélateur de la dramaturgie de la danse au travers des deux pièces.

La pluridisciplinarité retrouvée dans ces deux pièces (vidéo, musique en live au piano, la danse , les silences, les jeux d'acteurs) délivre son propre langage.

Traversées d'expériences de vies humaines différentes, spécifiques à l'histoire de chacune des pièces. Tentative du voyage vers l'autre, vers les autres.

La démarche de recherche révélant le travail sur les mémoires, les traces laissées, l'écoulement du temps, les souvenirs, donne aux deux pièces cette entité d'unité. Autonomie totale de la danse, en relation avec la musique.

Françoise Bonijol

"C'est quand maintenant?" sur la chaine youtube.

<https://www.youtube.com/user/30Francou>

- 1 FILM "Fin d'été " 5 instants 5 lieux
<http://youtu.be/Qilg9DOBrbo>
- 2 FILM -racine projeté dans les 2 pièces
http://youtu.be/nd_getfrAPM
- 3 Diaporama "C'est quand maintenant?"
<http://youtu.be/4At7UJuPRww>
- 4 Making off diaporama
<http://youtu.be/bOCJl44A2u8>



Yann Lheureux débute sa carrière de danseur en 1986, en créant des spectacles de rue de danse Hip-Hop. Il obtient en 1987 et 1988, le « Premier prix international solo » (Turin et Béthune) lors des Rencontres Chorégraphiques de la Fédération Française de Danse.

De 1990 à 1994, il travaille dans les compagnies Monbin Danse, Sylvie Deluz, M.Dooge, C.Sapin, Didier Théron. Cette même année, la **compagnie Yann Lheureux** est créée à Montpellier.

De 1995 à 1998, il danse avec Philippe Saire, Hervé Diasnas... Lors de performances, il danse avec Mark Thompkins, Urs Stauffer, Vera Mantero, Thierry Baë, Mathilde Monnier, Julyen Hamilton, Barre Philips,... Depuis, il a conçu et porté au public de nombreuses pièces, tant en France qu'à l'étranger.

En juin 2003, la Compagnie investit l'**Atelier** à Montpellier : un lieu de création, de diffusion chorégraphique, de recherche et d'enseignement. Cette implantation amorce sa structuration ainsi que le questionnement artistique de Yann Lheureux concernant la notion de territoire. Un thème qui sera dès lors décliné sous différentes formes et dans toutes ses créations.

Depuis plusieurs années, Yann Lheureux et sa compagnie tissent des liens étroits avec des artistes issus d'autres pays. De sa rencontre avec le metteur en scène tunisien Fadhel Jaïbi est né un solo, **Fragments Intimes**. Cette pièce a été créée à l'occasion du festival International Montpellier Danse 2006.

La création **Voisins Voisines** poursuit la réflexion sur l'idée de territoire. Ce duo dédié au monde de l'enfance traite de la différence et de l'art de vivre en proximité. La création 2007 multimédia **No one's land** allie danse, vidéo, installations plastiques, création sonore et projections info-scénoplastiques. Elle explore la notion de déterritorialisation chère à Deleuze et expose une réflexion sur la nécessité d'éclatement des frontières pour laisser place à l'élaboration de repères individuels.

Au cours de cette saison, Yann Lheureux crée **Bal(l)ade** avec la Compagnie Messieurs-Mesdames : une flânerie musicale et dansée. Il élabore aussi des performances en collaboration avec divers artistes : **J'embrasse pas** avec le chorégraphe Eric Languet (La Réunion), **Cuasar** avec la chorégraphe Sonia Rodriguez (Canaries), **Re-cherches** un projet Eurorégion avec les Compagnies Emmanuel Grivet (Toulouse) et Erre que erre (Espagne).

Ces créations éphémères et fulgurantes permettent de confronter les pratiques, les écritures et amènent la Compagnie dans de véritables déplacements de territoires.

Dans l'année 2008-2009, Yann Lheureux a effectué une série de résidences de recherche pour la création **Manifestement**. Ce duo pour lequel il a effectué une série de résidences, est le premier tableau d'un diptyque et préambule de la création 2010 : **Reach our soul**. Ces deux pièces chorégraphiques interrogent les liens entre identité et territoire.

En 2011, Yann Lheureux s'investit dans la réécriture de la pièce **Instinct** qu'il a créée en 2010 en Corée du Sud avec des interprètes locaux. Présentée dans le cadre du Festival international de danse à Busan (Corée du Sud) et à Montpellier, lors de la première édition ZAT, cette pièce pour 7 danseurs interroge le spectateur sur la place du corps dans une époque, qui subissant de plein fouet l'impérialisme du virtuel, se doit de revenir à l'essence d'un seul et même mouvement : le «devenir animal».

Cet opus s'inscrit dans un projet de création pour 2012 alliant danse et arts numériques : **Macadam Instinct**. Le recours aux technologies de réseau marque dans cette pièce la volonté de Yann Lheureux de se placer résolument dans une perspective où l'appropriation de ces technologies par les artistes et le public ouvre sur des pratiques humaine et sociale et non uniquement sur des usages consuméristes fermés par les stratégies marketing.



Lucille Daniel
ARTISTE INTERPRETE
Danseuse
comédienne, performeuse.

Tél : 06.81.11.19.83

eMail : lucille.daniel@orange.fr

Intermittente du spectacle.

Née le 17 Mai 1982

Nationalité française.

Titulaire du permis B. Véhicule.

FORMATION

----- Entraînements réguliers. Cours et stages d'improvisation (avec Yann Lheureux, Didier Théron, Hélène Cathala, Jules Beckman...) Travail du Contact Improvisation.

----- Montpellier

2000 2004 EPSEDANSE (Anne-Marie Porras)

Cursus EAT/Pédagogie, et Interprète (en 2004)

Formation Jazz (Anne-Marie Porras, Alain Gruttadauria, Anna Sanchez...)

Formation contemporaine (Françoise Texier, Christian Canciani, Peter Goss, Corinne Lanselle, Betty Jones et Fritz Luding ...)

Formation classique (Rudy Bryans, Isabelle Riddez)

----- Châteauroux

1988 2000 Formation amateur danse classique et jazz (Stages avec Isabelle Riddez, Wayne Barbaste, Dominique Lesdema)

Qualifications

2003 Diplôme d'Etat de professeur de danse Jazz.

2002 Examen d'Aptitude Technique en danse contemporaine.

2000 Baccalauréat littéraire, option langues étrangères.

EXPERIENCES PROFESSIONNELLES

Saison 2012/13

----- Cie Hors-Commerce :

Tournée du solo « La Jeune Fille que la Rivière n'a pas Gardée »

----- Cie Vilcanota :

Création et tournée du spectacle tout public « L'Homme d'Habitude... »
avec la formation musicale les Blérots de Ravel

----- Cie Groupe Noces :

Tournées du duo jeune public « Pogo »

Saison 2011/12

----- Cie Hors-Commerce :

Reprise du solo « La Jeune Fille que la Rivière n'a pas Gardée »

----- Cie Vilcanota :

Création du spectacle tout public « L'Homme d'Habitude... » avec la
formation musicale les Blérots de Ravel

----- Cie Groupe Noces :

Tournées du duo jeune public « Pogo »

----- Cie Créacorsica :

Tournée du duo jeune public « Ô Eau... Oh ! » (comme comédienne)

Saison 2010/11

----- Cie Cirque pouce :

Création (en co-mise en scène et mise en mouvement) de « Rivages, conte acrobatique n°7 »

----- Cie Créacorsica :

Création du duo jeune public « Ô Eau... Oh ! » (comme comédienne)

----- Cie Groupe Noces :

Reprise du duo jeune public « Pogo »

Reprise du duo jeune public « Du Sirop dans l'Eau »

----- Cie Nuits Blanches France :

Saison 2009/10

----- Cie Nuits Blanches France :

Tournées de performances en échasses fixes et manipulation d'objets enflammés.

----- Cie Créacorsica :

Tournées du spectacle burlesque « Double Jeu » pour danseuses et comédien (ateliers chorégraphiques liés au spectacle) et du solo jeune public danse / théâtre « Boule de Neige et le Soleil »

Saison 2008/09

----- Cie Créacorsica :

Création du spectacle burlesque « Double Jeu »

Tournées du solo jeune public danse / théâtre « Boule de Neige et le Soleil » (ateliers chorégraphiques liés au spectacle) et du duo jeune public « La Ronde des Oiseaux » pour danseuse et conteuse

Saison 2007/08

----- Cie Créacorsica :

Tournées du solo jeune public danse / théâtre « Boule de Neige et le Soleil » et du duo jeune public « La Ronde des Oiseaux » pour danseuse et conteuse

Saison 2006/07

----- Piétragalla Cie :

Reprise du spectacle « Conditions Humaines » (doublure)

----- Cie Sankofa Y.TT :

Création du quintet de danse contemporaine « Sous nos Yeux... »

----- Cie Créacorsica :

Tournée du spectacle « Neige Ecarlate, poème chorégraphique »

Tournées du solo jeune public danse / théâtre « Boule de Neige et le Soleil »

----- Création personnelle :

Création chorégraphique et poétique pour une danseuse et un musicien en déambulation « La Marelle Verte »

Saison 2005/06

----- Cie Créacorsica :

Création du solo jeune public « Boule de Neige et le Soleil »

Tournées du duo jeune public « La Ronde des Oiseaux » pour danseuse et conteuse (ateliers chorégraphiques liés au spectacle)

Saison 2004/05

----- Cie Créacorsica :

----- Cie Anne-Marie Porras

Saison 2003/04

----- Cie Créacorsica :

Lucille Daniel

Tél : 06.81.11.19.83

eMail : lucille.daniel@orange.fr

Françoise BONIJOL

Née le 18/09/1966

367 Camin Di Jasso
30330 SAINT PAUL LES FONTS

06.76.87.06.36

francou.francoise@orange.fr

30.ipso.facto@gmail.com



Danseuse-chorégraphe et fondatrice de la Association-Compagnie Ipso-Facto

Artiste auteur-compositeur et enseignante (piano et solfège)

Pièces chorégraphiques originales de la Compagnie Ipso-Facto

2014 : « C'est quand maintenant ? » (trio avec Yann Lheureux et Lucille Daniel)

2013 : « Mais où allons nous? » (trio avec Yann Lheureux et Joëlle Rollet)

2011 : « Touche-moi » (solo, mise en scène de Cécile Julli)

2010 : « Fragments d'âme » (solo)

2007 : reprise du solo « Hic e Nunc »

2002 : « La Blanche et la Rouge » (duo avec Sylvie Fernandez)

2000 : « **Histoire de princesses et le roi rouge** » (création pour un groupe d'enfants à l'occasion de la 5^{ème} édition de « Solidarité autour de la faim à Bagnols sur Cèze » au mois de janvier)

« **Exuvie** » (duo avec Sandrine Maisonneuve au mois de mars)

« **Eclipsées** » (comédienne : Barbara Cohidon, quatuor de danseurs avec Emmanuel Grivet, Yann Lheureux et Sandrine Maisonneuve au mois de septembre)

1999 : « Improvisation autour d'une rencontre » (duo avec Mélanie Albe-Chalan)

1998 : « Coup de lune » (création pour un groupe d'adolescentes à l'occasion de la 3^{ème} édition de « Solidarité autour de la faim à Bagnols-sur-Cèze »)

1996 : « Itinéraires de Femmes » (quatuor avec Marie-Christine Jeanney, Fabienne Ramadier et Françoise Jeandin, mise en scène de Rafaël Djaïm)

1995 : « Hic e Nunc » (solo)

1992 : « Couleur d'intimité » (création pour une groupe d'adolescentes à l'occasion des Rencontres de Danse départementales à Mende)

Françoise BONIJOL

Expériences professionnelles entre 1987 et 2013

Stages et cours de danse (Cie Yann Lheureux, Cie Pina Bausch avec Dominique Mercy et Malou Airodo, Cie Dominique Bagouet avec Michel Kelemis et Colette Milner, travail avec Dominique Dupuy, Cécile Julli, Jackie Taffanel et Florence Saul)

Créations et performances avec différents artistes-chorégraphes (Yann Lheureux, Joëlle Rollet, Cécile Julli, Emmanuel Grivet, Sandrine Maisonneuve)

Danseuse interprète dans différentes compagnies (Rafaël Djaïm, Florence Saul, Frédéric Vaillant)

Activités professionnelles et formation

Août 2014 : sortie de l'album « Paysages secrets » (musique instrumentale : piano)

Juillet 2012 : sortie de l'album « Voyage » (musique instrumentale : piano)

Depuis 1992 : enseignement du piano et du solfège (tous niveaux)

Depuis 1989 : recherche sur l'improvisation et l'écriture instantanée en danse contemporaine

1989 : Diplôme du Conservatoire National de Montpellier

1985 : DEUG de Musicologie à l'Université de Montpellier

1984 : Baccalauréat Trilingue Option Musique

Autres

2013 : participation au collectif artistique Collectif de Recherche en Improvisation (initiateur : Stéfano Fogher)

2001-2003 : formation ARTEC en clown-thérapie

2000-2003 : cours de chant

Pièce chorégraphique

« C'est quand maintenant ? »

Cie Ipso-Facto

Fiche Technique

PUISSANCE : Le système de diffusion devra être adapté à la salle et de préférence de marque de référence:

DnB / C. Heil / Martin Audio / Nexo / Adamson / Meyer Sound...

RÉGIE :

- Une console professionnelle: 8 entrées minimum (**Midas, Soundcraft, Yamaha...**).Elle devra être positionnée, au centre de la salle, dans l'axe médian.
- **Un lecteur CD avec auto-pause**
- **Une entrée stéréo en mini-jack pour ordinateur**
- **Une liaison (VGA ou HDMI) avec le vidéoprojecteur**

SUR SCÈNE : - 2 retours en side sur pied à Jardin et cour

Contact Régie: Sylvain 06 48 04 66 42 tabernersylv@hotmail.com

DECORS ET ELEMENTS SCENIQUES A FOURNIR :

- Piano ou à défaut un clavier numérique
- Vidéoprojecteur
- 15 chaises pliantes avec un chariot à roulettes
- Un banc
- La scène doit être équipée en fond d'un mur ou d'une cloison rigide permettant l'accrochage d'échelles de corde et l'appui des danseurs

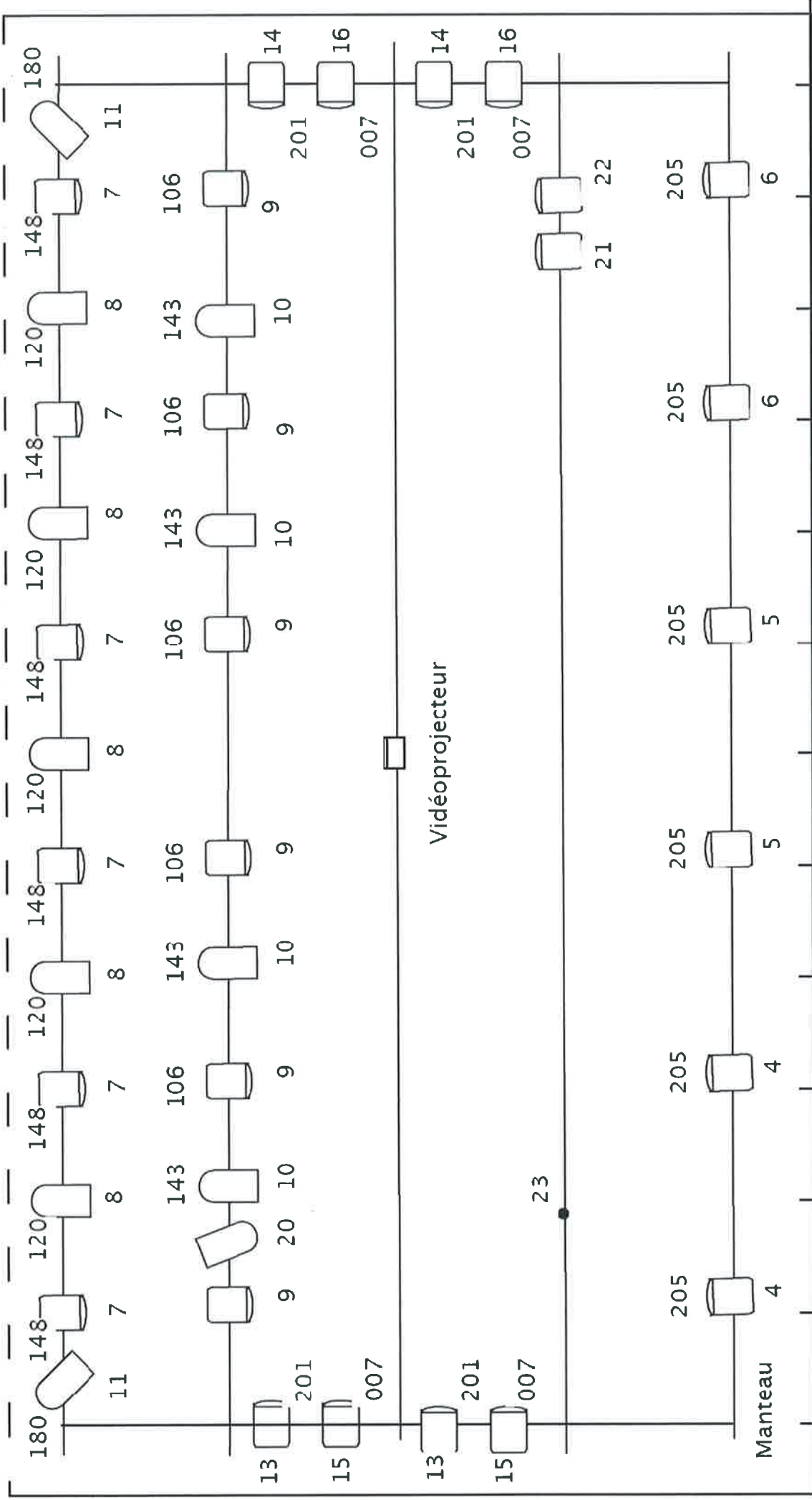

Légende

-  PAR CP62
-  PC 1K
-  Découpe 1K

1m

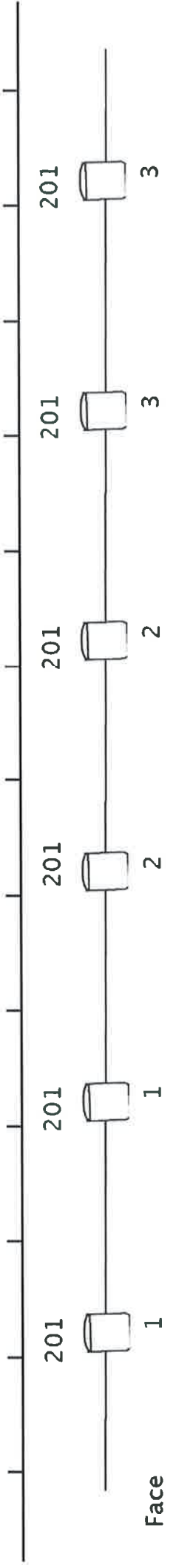
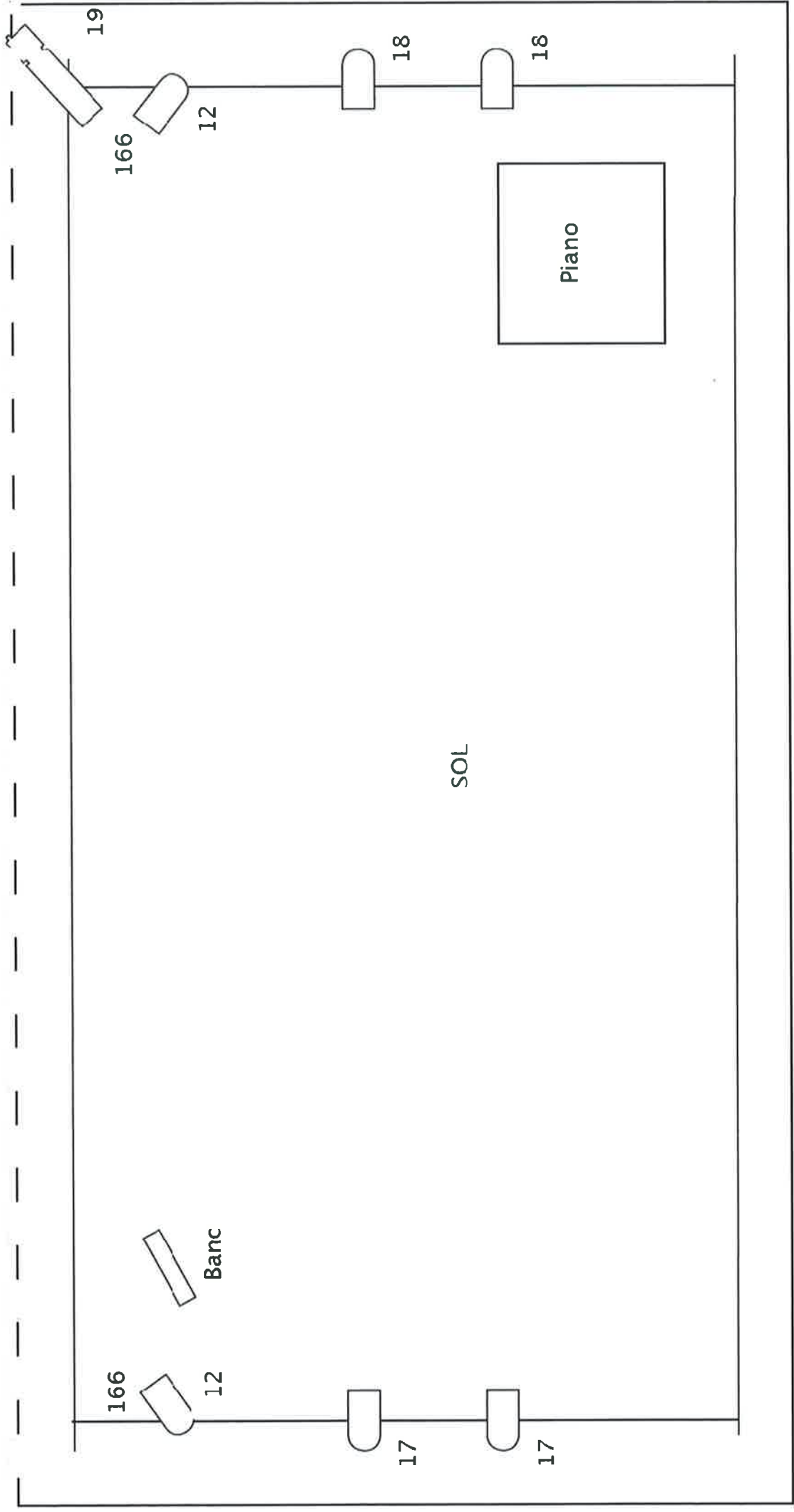







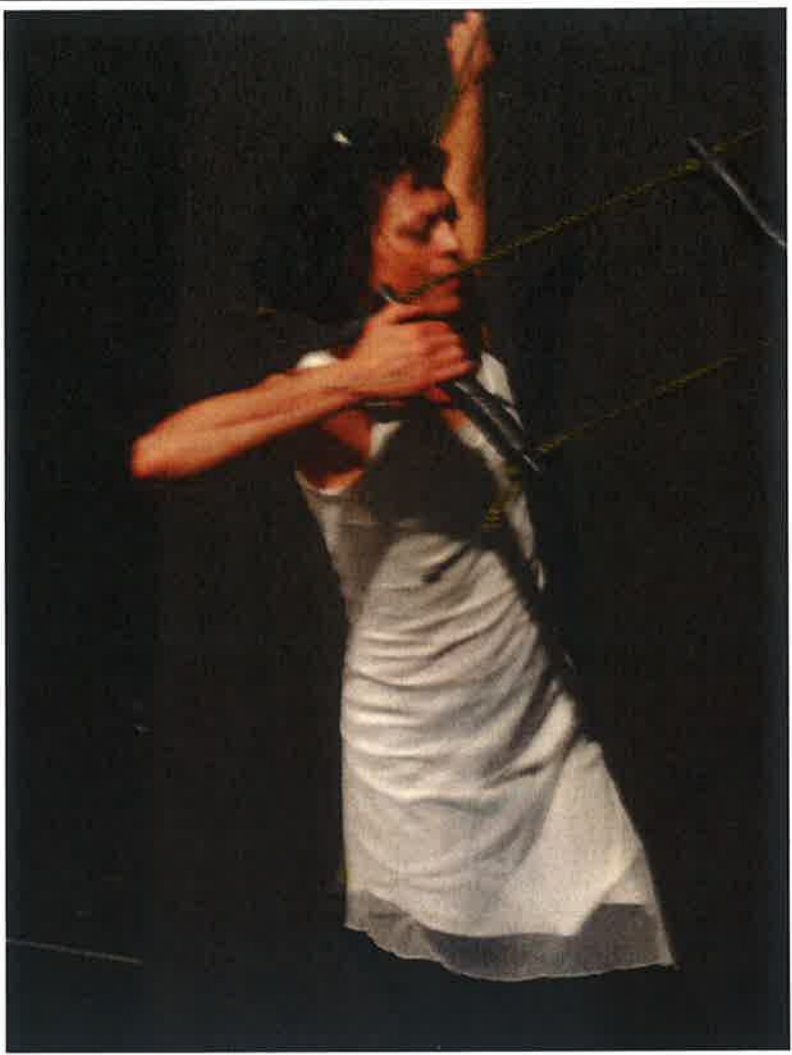

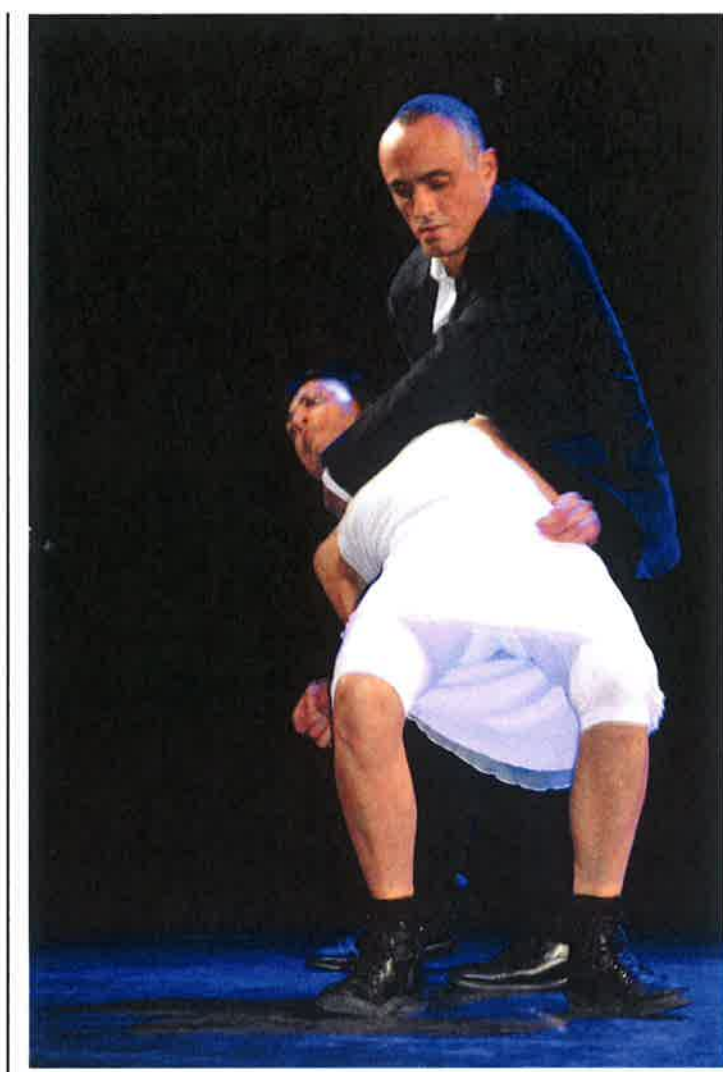



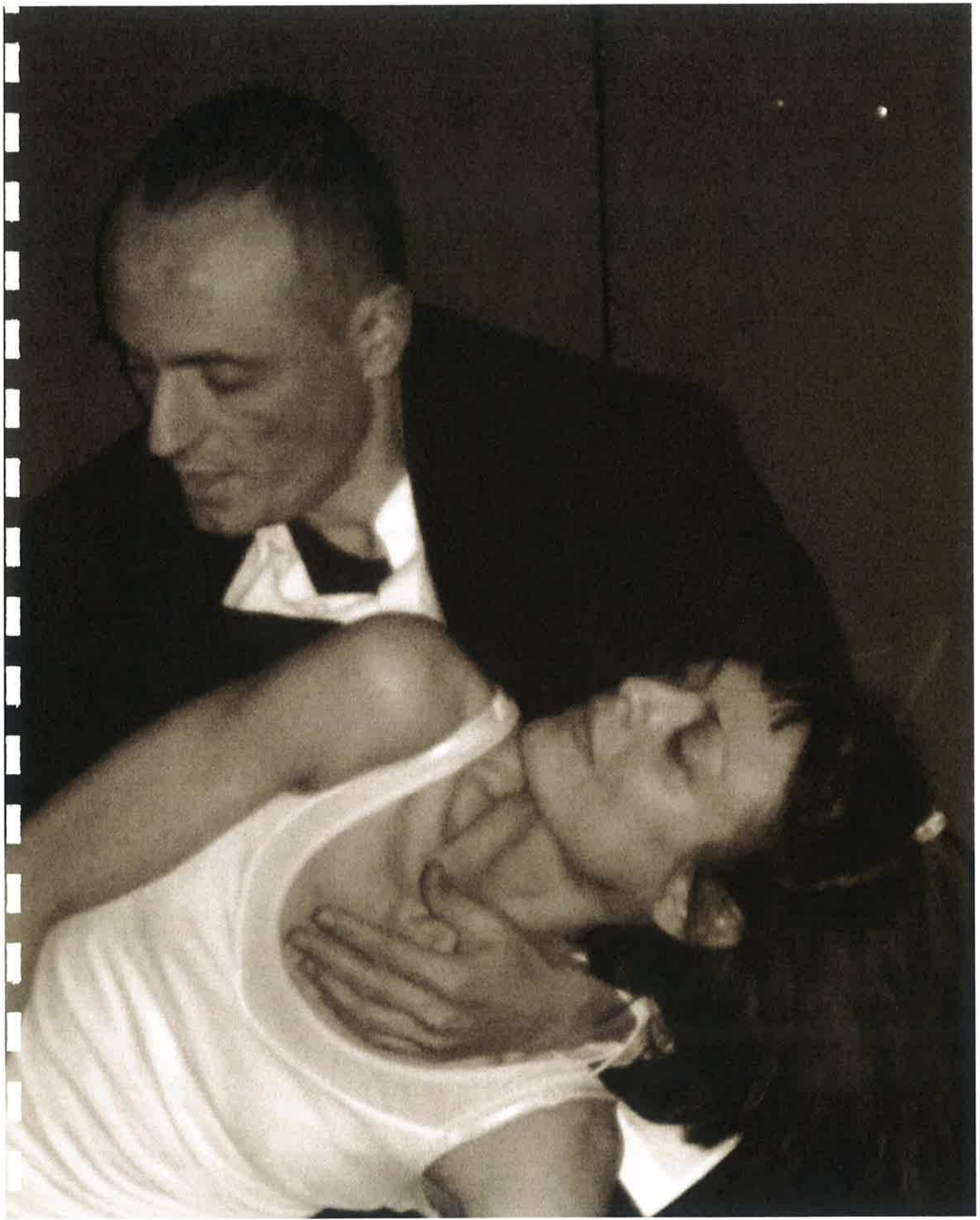



Françoise Bonijol planche sur son deuxième spectacle

Culture L'artiste, pianiste et chorégraphe, a écrit de A à Z la pièce *C'est quand maintenant ?* programmée en janvier, à Bagnols.

L'orage peut parfois devenir source d'inspiration. La dernière tempête, écaillée de violents coups de tonnerre, à Bagnols, a permis à Françoise Bonijol, de composer un morceau de piano, empreint d'émotions. Une séquence qui est devenue la bande-son du spectacle de danse que proposera l'artiste bagnolaise, le 11 janvier, au centre culturel. *C'est quand maintenant ?* est le second volet d'un travail entamé l'an dernier et qui s'était concrétisé par la représentation de *Mais où allons-nous ?* en avril dernier.

« On ne s'en sort que si l'on est dans l'instant présent »

Sur cette nouvelle bande son, Françoise Bonijol pose sa voix avec un texte qu'elle a elle-même écrit, en forme de réflexions sur l'instant présent. « *Qu'est ce que le présent ? À quoi est-il relié ? On ne s'en sort que si l'on est dans l'instant présent. Les choses ne se passent jamais comme prévu, alors on fouge tout trop le futur, on se perd, on se frac-les. Si on ne fait pas les choses qu'on a à faire maintenant, on les fait quand ? C'est ce que je demande. "C'est quand maintenant ?"* », explique la Bagnolaise. *Dans ce spectacle, je raconte des histoires humaines qui touchent aussi bien l'individu que l'universel. Nous sommes trois danseurs comme autant de destins qui se renisent, ce sont des ébauches de nos moments de vie.*

Des bribes de vie qui prennent forme



■ Françoise Bonijol donne aussi des cours de piano adaptés aux émotions de chacun. - L.S.

grâce à la danse, au piano et aux lumières. Car Françoise Bonijol est une artiste complète: elle compose ses musiques, imagine la scénographie et les chorégraphies avec Yann Lheureux, danseur montpelliérain qui dirige la Compagnie Être en scène et dont la renommée dépasse les frontières de la France. Pour Françoise Bonijol, l'ambition profonde qui les lie n'a d'égal que la symbiose qui les unit sur scène. « *On n'a pas besoin de se parler, on se comprend* », témoigne l'artiste, qui a créé l'association Ipsa-Facto et qui prépare son deuxième album de piano, soigneusement intitulé *Paysages secrets* et dont la date de sortie est prévue pour 2014.

Un instrument qu'elle enseigne également, de manière conventionnelle pour ceux qui le souhaitent, mais pas seule-

ment. « *Je personnalise mes cours, je m'adapte aux émotions, aux difficultés de chacun car le piano peut soigner* », raconte celle qui est aussi art-thérapeute. L'émotion, le ressenti, c'est ce qui guide les créations de Françoise Bonijol qu'elle met à disposition de programmeurs qui souhaiteraient les acheter.

LÉNAËLLE SIMON
lsimon@midi libre.com

► **Le spectacle** "C'est quand maintenant ?" sera joué samedi 11 janvier à 20h30 au centre culturel. Interprètes: Lucile Daniel, Yann Lheureux et Françoise Bonijol. Tarifs: 10 €, réduit 8 €, enfants 4 €. Vente des places au local d'Ipsa-Facto, 5, rue Louis-Bérouard à Bagnols, les mercredis de 11h à 12h et de 14h à 19h. Pour tout renseignement sur le spectacle ou sur les cours de piano: 06 75 87 06 35.

Photo: M. S. / M. S. / M. S.

« C'est quand Maintenant ? »

critique d'un correspondant du journal *Eleftheria* (Ioannina en Grèce)

La danse, est sans aucun doute l'art qui exprime tous les aspects de la vie humaine. Appliquée depuis la nuit des temps elle trace les aspirations de l'homme qui rêve à l'omnipotence, mais qui reste limité dans sa « petite nature » matérielle qui s'oppose à son désir de la conquête de l'infini. Tous nous connaissons cet art que nous essayons de comprendre à travers plusieurs classements qui répondent bien à certains critères, mais est-ce cela cet art ? Comment peut-on concevoir une chorégraphie qui ne connaît pas ces critères mais qui vise à tracer le caractère universel de la danse ?

Le 11 janvier 2014 nous avons eu l'occasion d'assister à une pièce chorégraphique de Françoise Bonijol intitulée *C'est quand Maintenant ?* qui répond bien aux questions que nous avons posées. Loin de la pauvreté des paroles et des bruits de la vie quotidienne qui tracent la banalité, la danse suit une musique riche et variée d'un style classique. Le piano avec ses sons discrets, complète la danse qui ne suit pas une histoire, mais reflète des souvenirs, des souffrances, des sensibilités et des rêves. Si l'argument nous paraît général, sa riche thématique trace l'unité du temps, ce qui enlève ou atténue les notions du passé ou du futur. Seul le « maintenant » met en évidence les mémoires individuelles des artistes qui convergent vers une projection du rêve de l'homme qui souhaiterait être indépendant du temps. Par ailleurs, cela explique sans doute le titre qui traduit ce désir de la vision intemporelle. Pourtant, cela ne peut pas être une projection concrète, ni une histoire simple, car cette conception éloignerait l'art de l'homme. Toutes les faiblesses et toutes les souffrances sont bien exprimées grâce à la sensibilité de l'artiste qui dépasse les limites de son corps et atteint des dimensions du sublime. Tout est danse et plusieurs arts ne font qu'à compléter cet art. Par ailleurs, Françoise Bonijol a bien su éviter la distinction entre la musique, la lumière. En plus de ces éléments le silence y joue un rôle particulier puisqu'il permet au spectateur de réfléchir. Unité du temps, unité des arts, tout cela constituent une pièce avec un sens précis et un but particulier : nous transmettre clairement ce que le langage courant et la routine de la vie quotidienne ne peut le faire. Sans entrer dans univers onirique, chaque actant contribue spontanément à la création de cette œuvre qui fait appel aussi à l'initiative du spectateur. La compréhension de cette pièce nécessite une participation active du public et c'est cela qui donne une force particulière à cette réalisation chorégraphique.

L'œuvre *C'est quand Maintenant ?* constitue la combinaison de plusieurs éléments qui nous paraissent contradictoires. Loin des clichés et des stéréotypes, elle fait appel à la spontanéité des artistes et du public et pourtant son caractère philosophique puisque elle conçoit l'unité du temps ; son expressivité exceptionnelle avec une musique qui contient plusieurs nuances nous permettent de penser qu'il s'agit d'un chef d'œuvre, et de la considérer comme une référence artistique dans la création du XXI^e siècle.

Georges KOKKINOS

Professeur de lettres classiques, docteur en littérature comparée et journaliste à Ioannina en Grèce (journal *Eleftheria*)